

# Оборудование для накачки колес



Архангельск (8182)63-90-72  
Астана (7172)727-132  
Астрахань (8512)99-46-04  
Барнаул (3852)73-04-60  
Белгород (4722)40-23-64  
Брянск (4832)59-03-52  
Владивосток (423)249-28-31  
Волгоград (844)278-03-48  
Вологда (8172)26-41-59  
Воронеж (473)204-51-73  
Екатеринбург (343)384-55-89  
Иваново (4932)77-34-06

Ижевск (3412)26-03-58  
Иркутск (395)279-98-46  
Казань (843)206-01-48  
Калининград (4012)72-03-81  
Калуга (4842)92-23-67  
Кемерово (3842)65-04-62  
Киров (8332)68-02-04  
Краснодар (861)203-40-90  
Красноярск (391)204-63-61  
Курск (4712)77-13-04  
Липецк (4742)52-20-81

Магнитогорск (3519)55-03-13  
Москва (495)268-04-70  
Мурманск (8152)59-64-93  
Набережные Челны (8552)20-53-41  
Нижний Новгород (831)429-08-12  
Новокузнецк (3843)20-46-81  
Новосибирск (383)227-86-73  
Омск (3812)21-46-40  
Орел (4862)44-53-42  
Оренбург (3532)37-68-04  
Пенза (8412)22-31-16

Пермь (342)205-81-47  
Ростов-на-Дону (863)308-18-15  
Рязань (4912)46-61-64  
Самара (846)206-03-16  
Санкт-Петербург (812)309-46-40  
Саратов (845)249-38-78  
Севастополь (8692)22-31-93  
Симферополь (3652)67-13-56  
Смоленск (4812)29-41-54  
Сочи (862)225-72-31  
Ставрополь (8652)20-65-13

Сургут (3462)77-98-35  
Тверь (4822)63-31-35  
Томск (3822)98-41-53  
Тула (4872)74-02-29  
Тюмень (3452)66-21-18  
Ульяновск (8422)24-23-59  
Уфа (347)229-48-12  
Хабаровск (4212)92-98-04  
Челябинск (351)202-03-61  
Череповец (8202)49-02-64  
Ярославль (4852)69-52-93

Киргизия (996)312-96-26-47

Россия (495)268-04-70

Казахстан (772)734-952-31

<https://beissbarth.nt-rt.ru> || [bhp@nt-rt.ru](mailto:bhp@nt-rt.ru)

# Оборудование для накачки колес

## Защитная клетка для накачивания колес грузовых автомобилей



Клетка повышает безопасность оператора при производстве работ по накачиванию колес автомобилей на автотранспортных предприятиях, станциях технического обслуживания и ремонта автомобилей, автоторных заводах и в шиномонтажных мастерских.

Клетка оснащена ресивером, позволяющим осуществить посадку шины бескамерного колеса на диск для возможности его накачивания и манометром с механическим управлением для накачки шин.

### Функциональные особенности:

- комплектуется бустером для взрывной накачки со шлангом высокого давления;
- манометр на бустере;
- труба-раструб с кронштейнами для хранения;
- аварийный клапан;
- дверь с замком безопасности (открыта — блокировка накачки);
- манометр с механическим управлением для накачки шин.

### Технические характеристики:

Максимальный диаметр колеса	1500 мм
Максимальная ширина колеса	600 мм
Размеры:	
- ширина	1600 мм
- глубина	800 мм
- высота	1580 мм
Вес	170 кг

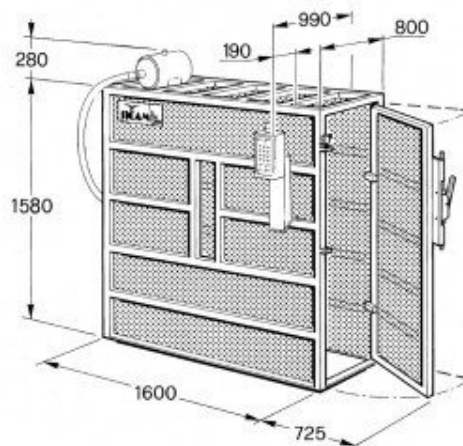

## Устройство быстрой накачки шин



Устройство быстрой накачки бескамерных шин грузовых автомобилей и автобусов.

### Характеристики

<b>Емкость</b>	16 л
<b>Максимальное рабочее давление</b>	11 Бар
<b>Вес</b>	10 кг

## Накачивающий компьютер



Автоматическая система для накачки колес до заданного давления с электронной системой управления и контроля. Предназначена для установки на защитную клетку.

### Характеристики

<b>Рабочее давление</b>	8 - 12 Бар
<b>Максимальное давление накачки</b>	9,5 Бар
<b>Точность накачки</b>	±0,1 Бар
<b>Рабочая температура</b>	0 - 70°C
<b>Подключение</b>	220 В
<b>Максимальная потребляемая мощность</b>	0,002 кВт
<b>Размеры:</b>	
- ширина	170 мм
- глубина	155 мм
- высота	630 мм
<b>Вес</b>	8 кг

## Шланг для подкачки с манометром



Пистолет для подкачки колес с профессиональным манометром

### Характеристики

<b>Шкала</b>	0,7 - 12 Бар
<b>Длина шланга</b>	1,5 м





**Архангельск** (8182)63-90-72  
**Астана** (7172)727-132  
**Астрахань** (8512)99-46-04  
**Барнаул** (3852)73-04-60  
**Белгород** (4722)40-23-64  
**Брянск** (4832)59-03-52  
**Владивосток** (423)249-28-31  
**Волгоград** (844)278-03-48  
**Вологда** (8172)26-41-59  
**Воронеж** (473)204-51-73  
**Екатеринбург** (343)384-55-89  
**Иваново** (4932)77-34-06

**Ижевск** (3412)26-03-58  
**Иркутск** (395)279-98-46  
**Казань** (843)206-01-48  
**Калининград** (4012)72-03-81  
**Калуга** (4842)92-23-67  
**Кемерово** (3842)65-04-62  
**Киров** (8332)68-02-04  
**Краснодар** (861)203-40-90  
**Красноярск** (391)204-63-61  
**Курск** (4712)77-13-04  
**Липецк** (4742)52-20-81

**Магнитогорск** (3519)55-03-13  
**Москва** (495)268-04-70  
**Мурманск** (8152)59-64-93  
**Набережные Челны** (8552)20-53-41  
**Нижний Новгород** (831)429-08-12  
**Новокузнецк** (3843)20-46-81  
**Новосибирск** (383)227-86-73  
**Омск** (3812)21-46-40  
**Орел** (4862)44-53-42  
**Оренбург** (3532)37-68-04  
**Пенза** (8412)22-31-16

**Пермь** (342)205-81-47  
**Ростов-на-Дону** (863)308-18-15  
**Рязань** (4912)46-61-64  
**Самара** (846)206-03-16  
**Санкт-Петербург** (812)309-46-40  
**Саратов** (845)249-38-78  
**Севастополь** (8692)22-31-93  
**Симферополь** (3652)67-13-56  
**Смоленск** (4812)29-41-54  
**Сочи** (862)225-72-31  
**Ставрополь** (8652)20-65-13

**Сургут** (3462)77-98-35  
**Тверь** (4822)63-31-35  
**Томск** (3822)98-41-53  
**Тула** (4872)74-02-29  
**Тюмень** (3452)66-21-18  
**Ульяновск** (8422)24-23-59  
**Уфа** (347)229-48-12  
**Хабаровск** (4212)92-98-04  
**Челябинск** (351)202-03-61  
**Череповец** (8202)49-02-64  
**Ярославль** (4852)69-52-93

**Киргизия** (996)312-96-26-47

**Россия** (495)268-04-70

**Казахстан** (772)734-952-31

<https://beissbarth.nt-rt.ru> || [bhp@nt-rt.ru](mailto:bhp@nt-rt.ru)